

Elektrischer höhenverstellbarer Schreibtisch Installations- und Bedienungsanleitung

Vielen Dank für Ihre Aufmerksamkeit!

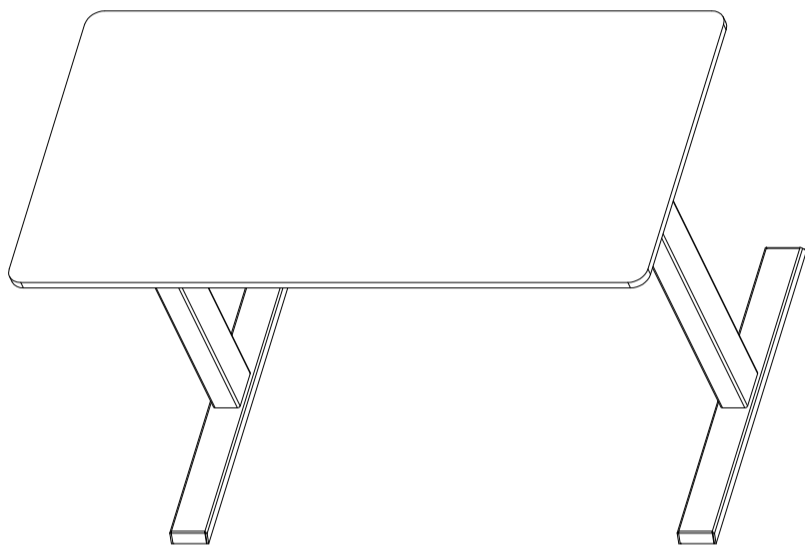

Technische Daten

Höhenbereich	70 cm – 118 cm (ohne Tischplatte)
Breite der Basis	1 060 - 1 600 mm
Hubgeschwindigkeit	20 pro Sekunde (ohne Last)
Tragfähigkeit	150 kg
Arbeitszyklus	10 %, Max. 2 Minuten eingeschaltet, 18 Minuten ausgeschaltet
	Sanfter Start/Stop
	Einstellbare Nivellierstifte
	3 Speicherpositionen

Importeur:
Liftor s.r.o.
Pod Vinicemi 931/2, 301 00 Plzeň
www.liftor.de

Warnhinweise / Informationen



Stellen Sie sicher, dass sich im Bereich, in dem sich der Tisch befindet, keine Hindernisse befinden. Stellen Sie sicher, dass die Tischplatte keine Wand berührt. Stellen Sie sicher, dass alle Kabel eine geeignete Länge haben, um sich der Höhenverstellung anzupassen.

⚠️ WARNUNG
Quetschstelle
Halten Sie Hände und Finger fern

Halten Sie Kinder von elektrischen höhenverstellbaren Schreibtischen, Steuergeräten und Bedienelementen fern. Es besteht Verletzungs- und Stromschlaggefahr.

Halten Sie alle elektrischen Komponenten von Flüssigkeiten fern.

Setzen oder stellen Sie sich nicht auf das Tischgestell. Kriechen Sie nicht unter das Tischgestell und legen Sie sich auch nicht darunter.

Stellen Sie keine Gegenstände, die höher als 20 " sind, unter den Tisch.

Öffnen Sie keine Komponenten – weder die Tischbeine, noch das Steuergerät, noch den Schalter. Es besteht Stromschlaggefahr.

Dieses Produkt ist für einen Arbeitszyklus von 10 % ausgelegt (2 Minuten eingeschaltet, 18 Minuten ausgeschaltet).

Im Falle eines Stromausfalls oder beim Trennen des Netzkabels kann ein manueller Reset erforderlich sein – siehe Schritt 11.

Verwendung/Haftung

Dieser höhenverstellbare Tisch ist mit Elektromotoren ausgestattet und nur für den Einsatz in trockenen Arbeitsbereichen vorgesehen.

Die Höhe des Tisches kann so eingestellt werden, dass sie aus ergonomischer Sicht optimal ist.

Jede andere Verwendung erfolgt auf eigenes Risiko des Benutzers.

Der Hersteller erkennt in keinem Fall Gewährleistungsansprüche oder Haftungsansprüche für Schäden an, die durch unsachgemäße Verwendung oder Manipulation der Tischkonstruktion entstehen.

Wichtig:
Bei Verkauf dieses Tisches geben Sie diese Anleitung bitte an den Käufer weiter.

Komponenten

Benötigte Werkzeuge



5 mm Innensechskantschlüssel
(im Lieferumfang enthalten)



Kreuzschlitzschraubendreher und/oder
Bohrmaschine



Meter

Bauteile

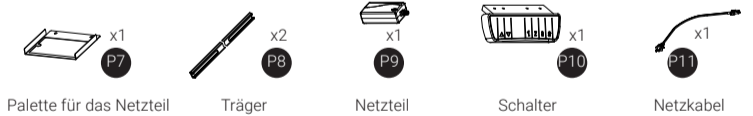

Technische Ausstattung

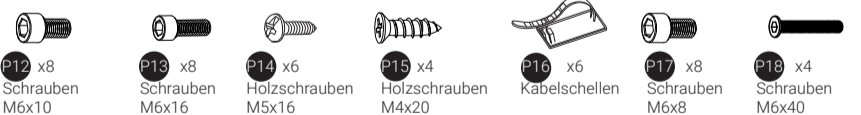

Technische Ausstattung

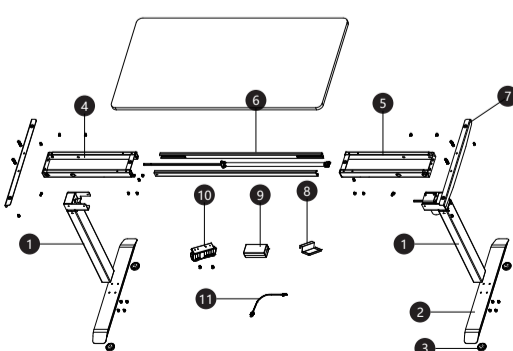

Artikelnummer	ks
1. Säule	2
2. Sockel	2
3. Gleitstück	4
4. Linker Träger	1
5. Rechter Träger	1
6. Mittelstrebe	2
7. Seitenkonsole	2
8. Palette für das Netzteil	1
9. Netzteil	1
10. Schalter	1
11. Netzkabel	1

Installationsanleitung

1.

Legen Sie alle Bauteile und die technische Ausstattung aus und stellen Sie sicher, dass Sie alle auf der Teileübersichtseite aufgeführten Komponenten und die technische Ausstattung haben. Trennen Sie den linken und rechten Träger voneinander. Innen finden Sie die Mittelstrebe.

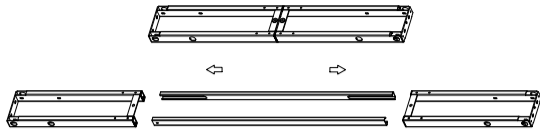

2.

Platzieren Sie beide Säulen (P1) zusammen mit dem linken und rechten Träger (P4) wie in der Abbildung gezeigt. Setzen Sie mit dem mitgelieferten Innensechskantschlüssel vier Maschinenschrauben M6*8 in die Löcher im linken und rechten Träger ein, die zu beiden Säulen (P1) führen, und ziehen Sie die Schrauben fest.

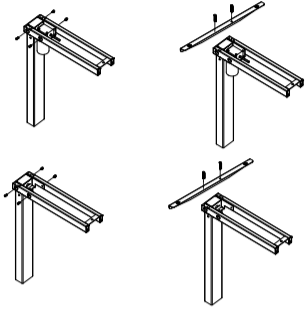

3.

Stützen Sie die Baugruppen aus Schritt 2 gemäß der Abbildung ab. Setzen Sie zwei Maschinenschrauben M6*40 durch die Löcher der Seitenkonsole in die Säulenstruktur ein. Ziehen Sie die Schrauben mit dem Innensechskantschlüssel fest. Gehen Sie auf die gleiche Weise bei der zweiten Seitenkonsole vor.

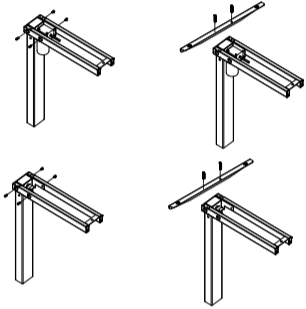

Seite 4

Installationsanleitung

4.

Schieben Sie die Mittelstrebe in beide Träger ein.

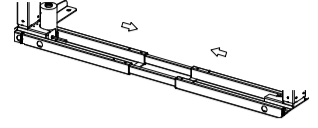

5.

Befestigen Sie beide Sockel jeweils mit vier M6*16-Schrauben an jeder Säule und ziehen Sie die Schrauben fest. Befestigen Sie an jedem Sockel zwei Gleitstücke.

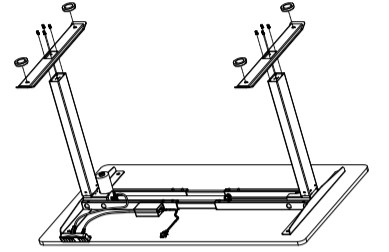

6.

Legen Sie die Palette für das Netzteil in die Position wie in der Abbildung gezeigt. Befestigen Sie die Palette für das Netzteil. Sichern Sie die Träger und die Mittelstrebe mit acht M6*10-Schrauben.

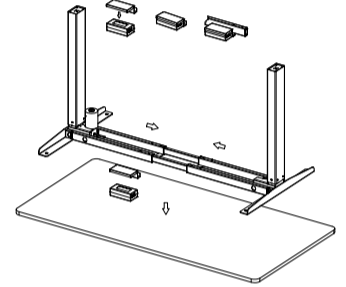

Seite 5

Installationsanleitung

7.

Befestigen Sie die Tischplatte an der Konstruktion mit sechs Holzschrauben M516. Befestigen Sie den Schalter an der Tischplatte mit zwei Holzschrauben M420.

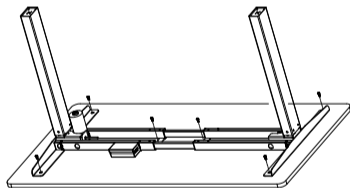

8.

Setzen Sie die Antriebsstange in den Motor ein und befestigen Sie sie entsprechend der Abbildung.

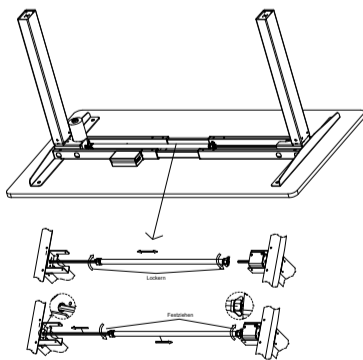

9.

Schließen Sie die Kabel an.

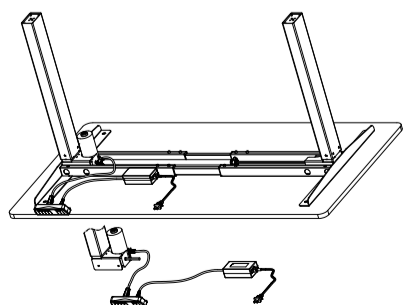

Seite 6

Installationsanleitung

10.

Drehen Sie den zusammengebauten Tisch auf die Oberseite. Halten Sie den Sockel des Tisches (nicht die Tischplatte) zu zweit fest und drehen Sie den Tisch auf die Oberseite. Stellen Sie die vorinstallierten Nivellierstifte an den Sockeln ein.

11.

Stecken Sie das Netzkabel (P13) in eine 110 V–240 V Steckdose.



Stellen Sie sicher, dass sich im Bereich, in dem sich der Tisch befindet, keine Hindernisse befinden. Stellen Sie sicher, dass die Tischplatte keine Wand berührt. Stellen Sie sicher, dass alle Kabel eine geeignete Länge haben, um sich der Höhenverstellung anzupassen.

Wichtig: Vor der Nutzung muss der Tisch zurückgesetzt werden.

Resetvorgang: Halten Sie die TASTE RUNTER am Schalter gedrückt, bis der Tisch seine niedrigste Höhe erreicht hat. Lassen Sie die TASTE RUNTER los. Drücken und halten Sie die TASTE RUNTER erneut, bis auf dem LED-Display „ES“ angezeigt wird oder bei einer Steuerung ohne LED etwa 10 Sekunden. Lassen Sie die TASTE RUNTER los. Drücken und halten Sie die TASTE RUNTER erneut, bis der Tisch sich noch ein wenig absenkt, dann leicht anhebt und stoppt. Lassen Sie die TASTE RUNTER los. Ihr Tisch ist jetzt einsatzbereit.

Programmierung von bis zu drei vordefinierten Positionen (bei einigen Modellen): Drücken Sie die Taste „M“ (bei einigen Modellen „S“) und anschließend die Zahl 1–3.

Umrechnung zwischen metrischen und englischen Einheiten:

Drücken Sie die Taste „M“ für 3 Sekunden, bis auf dem Display „S-“ angezeigt wird. Drücken Sie die Taste „M“ erneut.

Wenn das Display blinkt, drücken Sie die Taste „M“ noch einmal. Anschließend können Sie durch dauerhaftes Drücken der RUNTER-Taste S1 (metrisch) oder 1n (imperial) auf dem Bildschirm auswählen. Drücken Sie danach erneut die Taste „M“.

Hinweis: Nach dem Drücken der Speichertaste bewegt sich der Tisch auf die programmierte Höhe (siehe Warnhinweis oben).

12.

Fehlerbehebung

Wenn Ihr Tisch nicht richtig funktioniert, kann ein Reset erforderlich sein. Trennen Sie das Netzkabel für 20 Sekunden. Stecken Sie das Netzkabel wieder ein und führen Sie den RESET-Vorgang gemäß Schritt 11 durch.

Wenn Ihr Tisch mit einer Steuerung mit LED-Anzeige ausgestattet ist und „rES“ angezeigt wird, führen Sie den Reset-Vorgang gemäß Schritt 11 durch.

Wenn auf dem Display eine Fehlermeldung („E01“–„E60“) erscheint, überprüfen Sie, ob alle Kabel korrekt angeschlossen sind (Säulen zu Kabeln, Kabel zur Steuerbox). Führen Sie anschließend den Reset-Vorgang gemäß Schritt 11 durch.

Wenn die Fehlermeldung auch nach dem Reset bestehen bleibt, wenden Sie sich an den Händler.

Wenn der Abstand zwischen den Säulen größer als 1,5 Zoll ist, brechen Sie den Reset-Vorgang ab und kontaktieren Sie den Händler.

Wenn auf der Steueranzeige „HOT“ erscheint, lassen Sie die Basis 18 Minuten abkühlen.

Seite 7